



< 1>

	SOC		+

< 2> (1991~2003 )

( : 10 )

			(%)
		160	12.5
( )		90	7.0
		630	49.2
	(1991~94)	62 83 66 85	295 23.0
		105	8.2
	(A)	1,280	100.0
	(B, )	300	23.4
	(A - B)	980	76.6

: (SVR, 2004) 628

1991 GDP 3,000  
 2003 GDP 5,000  
 1991 GDP 3,000  
 2003 GDP 5,000  
 가 30%  
 가 7%  
 12.5%,  
 5%  
 50%

가 (增稅)  
 가  
 2)  
 1995  
 40%, 25%, 10%, 25%

15 가

가가 <sup>3)</sup> 1,150 DM 2 1,600 DM 가  
 7.5% 가 <sup>4)</sup> 22%  
 1999 2000 1991 1990  
 2%p  
 1%p  
 1994  
 가  
 500~600 DM, GNP 1.5% )  
 가  
 가  
 가  
 90% 8,000 ~1 DM  
 가 ( 750 DM ),  
 가  
 가  
 ;  
 (self -  
 financing illusion)

3) 1993 1998 16% . 2007 3%p가 19%  
 4) 1991 7 1 1995 1

1,150 DM 2 1,600 DM 가  
 가  
 GDP  
 40% 67%  
 2002 EU  
 GDP 3%  
 , EU  
 가  
 93% 207%  
 가  
 75%  
 13~15%

< 3 >

							GDP		(B/A,%)	(B/C,%)	GDP (%)
	(A)	(B)	(C)	(B/A,%)	(B/C,%)	(%)					
1991	43.4	22.0	16.8	46.3	2.7	2.6	-2.9	12.2	93	40.4	
1993	45.2	22.4	17.7	48.3	3.2	2.7	-3.0	14.3	107	47.1	
1995	44.9	21.9	18.3	48.1	3.5	2.2	-3.0	15.9	117	57.1	
1997	45.7	22.2	19.2	48.4	3.4	1.8	-2.6	15.3	131	61.0	
1999	46.6	23.8	18.7	48.1	3.1	1.9	-1.5	13.2	207	61.2	
2001	44.7	22.6	18.2	47.6	3.1	1.7	-2.8	13.5	111	59.4	
2003	44.4	22.3	18.2	48.4	3.0	1.5	-4.0	13.4	75	64.2	
2004	43.2	21.7	17.8	46.9	2.8	1.4	-3.7	13.1	76	67.0	

: , SVR



가  
 ' 500 ' 5)  
 . 1990  
 가 1 2/3  
 가 1990  
 Die Zeit Theo Sommer  
 半 (Halbfabrikat) 6)  
 가  
 15

가  
 (human capital)  
 ( )  
 가 가  
 7)  
 가 가  
 2/3가 가 1/3 8)  
 8) Anhalt Sachsen-  
 가 1997 20~30% 2/3가 가  
 가 가 가

6) <http://www.vdw-online.de/htm/public/doku/dok8.htm>  
 7) 40 가

< 3 >

'PAYG (Pay

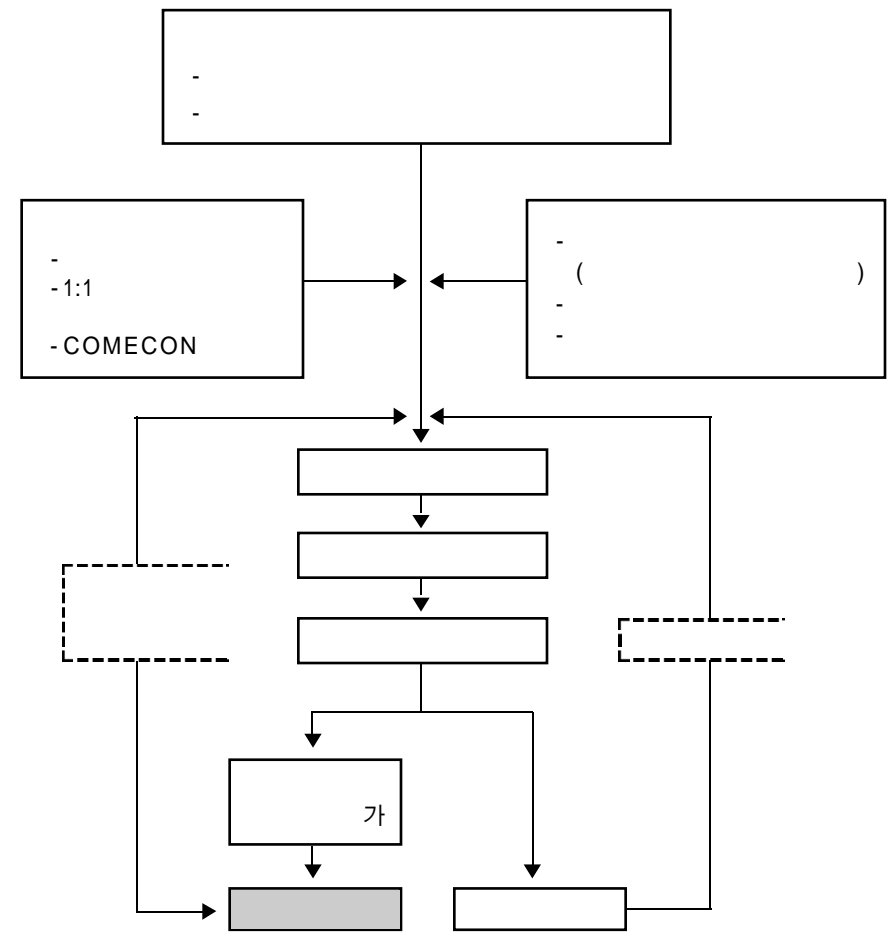

As You Go : 가 )

가 가

(Solidarpaktmittel)

가

2004

(Sobez) 105

가

40~90%

가

< 5 > 2004

( 1 )

( : )

	BRA	S-A	M-V	TH	SAC	BER
(A)	581	662	645	638	639	591
(B)	826	875	842	835	1,119	321
(C)	229	-53	203	135	560	-571
(D)	116	132	129	128	128	112
(E=C+D)	345	79	332	263	688	-452
(F=E/A, %)	59.4	12	51.5	41.1	107.6	-76.6
2003 (%)	36.7	6.2	28.3	36.2	106.3	-145.4

: FAZ, IWH  
 : BRA Brandenburg, S-A Sachsen-Anhalt, M-V Mecklenburg-Vorpommern, TH Thüringen, SAC Sachsen, BER Berlin

9) FAZ, Frankfurter Allgemeine, 2005. 9. 26.

/

, /

1 GDP

( : 가 (CGE) ) 가

10)

< 6 >

	1989			2004		
	(A)	(B)	A/B( )	(C)	(D)	C/D( )
( km <sup>2</sup> )	249	108	2.3	99.9	122.1	0.45
( )	61.8	16.4	3.8	48.1	22.7	2.1
GDP(10 )	1,317	135.5	9.7	681.0	20.8	32.8
1 GDP( )	21.3	8.2	2.6	14.2	0.9	15.5
(10 )	382.3	28.4	13.5	253.8	2.9	248.9
(10 )	302.6	28.9	10.5	224.5	1.8	122.0

가

( : 1,000 )

가

가 ( : ) 1,000 ~3

11)

가

2004 GNI 220  
(absorption capacity)

GDP 2~5%

가

가

10) 5,650 10 250 ~560

2 가 2,560

11) 가 , 2005. 11. 28.

Briefs,

가

가

가 ( : 4 NATO )

15 1 3 , 15

가 , , , , , 가

2019

1,560 가 15

2020 가

가

가 ( ad-hoc )

가 , 가

가 , 가

가

가

가

12) E. Bahr가 : “

13) , 2005. 10.



< 4 >

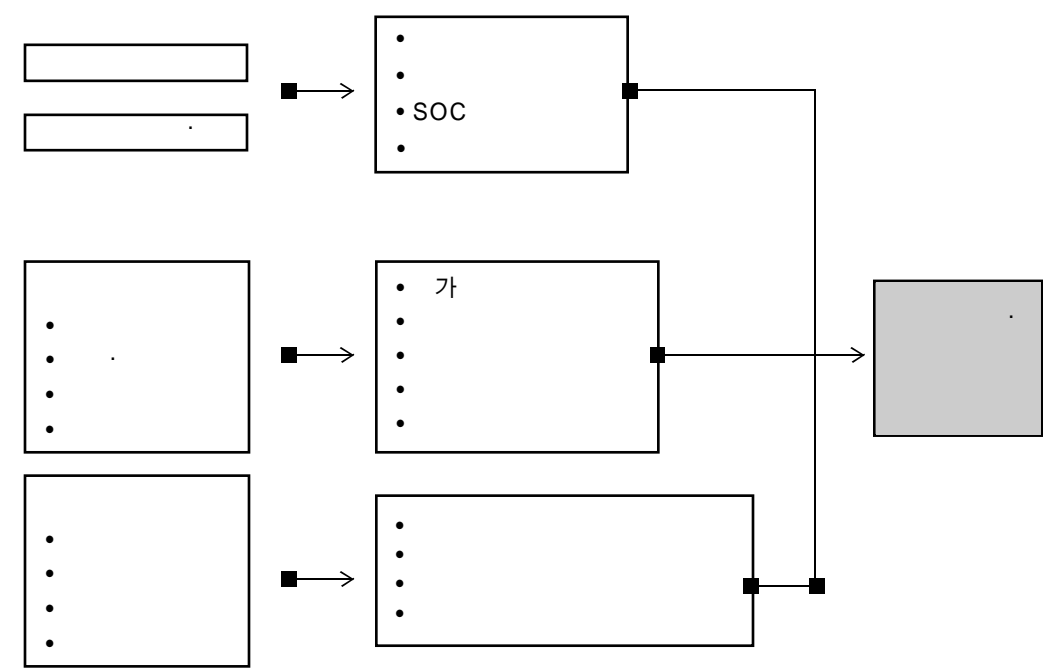

가 ( , , )

1990 1,044 5 DM( 28.4% , 1972  
 71.6% ), 59 DM  
 GDP 170 , 1 20 가

< 7 >

	( ) GDP	( ) 1
	2.9%(1989 )	50 \$
	0.02%(2000 )	2.3 \$

: , P & , 2005. 10.