

- ,
 O 1 2

- (1) , , ,
 ,
 . 4 , ,
 70~80%

< >

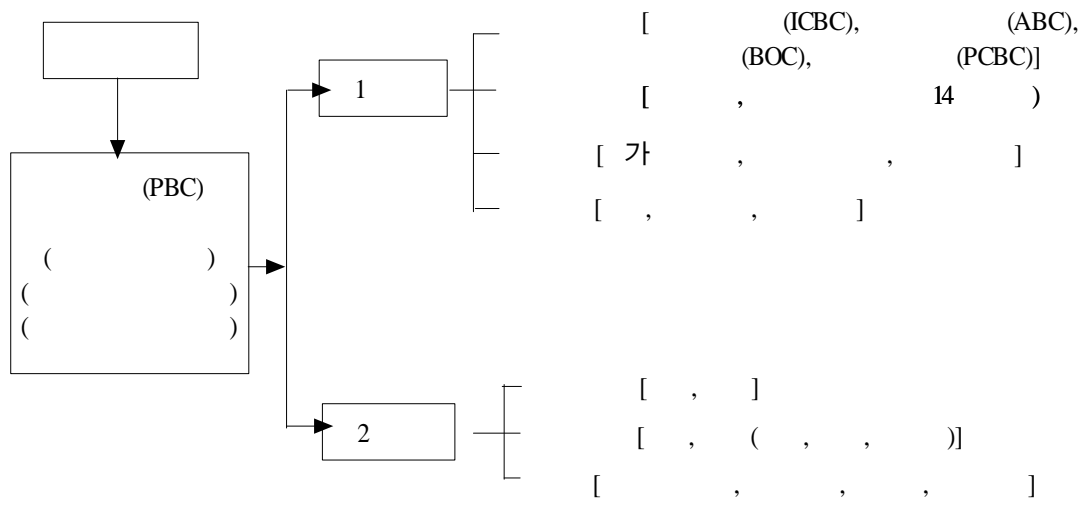

- (2) , , , , ,
 , 2

· () , 90%
 · () 1990 ,

· () 가
 가

- ()

· 2001 11 WTO 가 , ,
2006

· 2006 11
가 가

3. (NPL)

○ 가 가 4
가 가

- ()

가

· 90 93 가

- () 4 GDP
20%가

· 가 ,

* , , , 4
(5 가) , 2002
4 5

< 4 (5) >

	2001	2002	2003		
			1/4	2/4	3/4
()	21,663	20,881	20,610	20,070	19,992
(%)	31.0	26.1	24.1	22.2	21.4

- 50% , GDP 35~50%
 - S&P 2002 GDP
 - 50%
 - GDP 44~55%, (CLSA)
 - 37%
- 가
 - 5
 - : 4
 - GDP 10.7~12.7%
 - 가

4.

○ ,

- () 1998 4 2,700
- (330) ()
- () 1999 4 (AMCs)

- 4 華融(), 長城(), 東方(), 信達() AMC 1 4
- 2002 4 AMCs가 3,014.4 , 1,014.2 , 674.8 , 33.6%, 22.4%
- 가

- ()

- (가)

가

· 가

· HSBC

7~8%

16~17%

- ()

○

- (가 가) 4

가

· 4

75~80%

· 4

47%

가

·

가

- ()

가

· 1

가

가

·

가

가 →

- 가

가

가

·

가

· 2004 3

4,398

2 (

1,636)

- ()

.

가

.

가

(dbpark@hri.co.kr 3669-4009)