

. : SRU

EXECUTIVE SUMMARY

1.

- .
- .
- , SRU
가

2. SRU

- () SRU . 가
SBU(Strategy Business Unit)
, SRU(Strategy Risk Unit)
- SRU 가 , SBU
- () SRU . , 가
SBU
- () , 가 가
SRU , ,
- 가

3.

- 가
- 가
- ' ' 가 , SRU
가 가
- CRO(Chief Risk Officer)
SRU가 가

. : SRU

1.

○

- . 가 (Hazard) 가
- . , 가
- . 가 ,
- . 가 ,

○

SRU

- **SRU**

.
.
(SBU: Strategy Business Unit)
(SRU: Strategy Risk Unit)

. SRU ,

,

2. SRU 1)

○ SRU

- **SRU**

. 가

. SBU

1) Davis, Stanley M. "Future Stanley"(, , " ", 2000)

: SRU

○ SRU

- , 3) , , (Hedging) 가 가 가

- SRU SBU

- SRU SBU SRU CFO 가

- SBU 가

- SBU가 ,

< > SRU

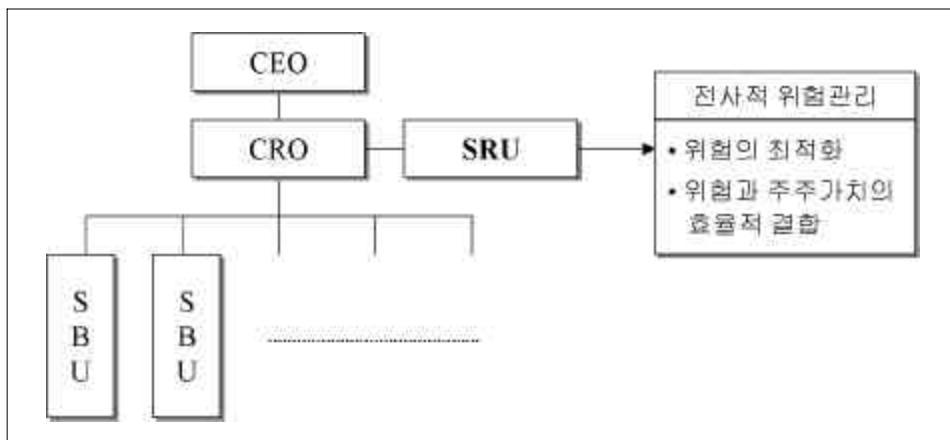

3) , , , , ,

○ SRU

- SRU 가 가 , 가 가 가
- SBU , ,

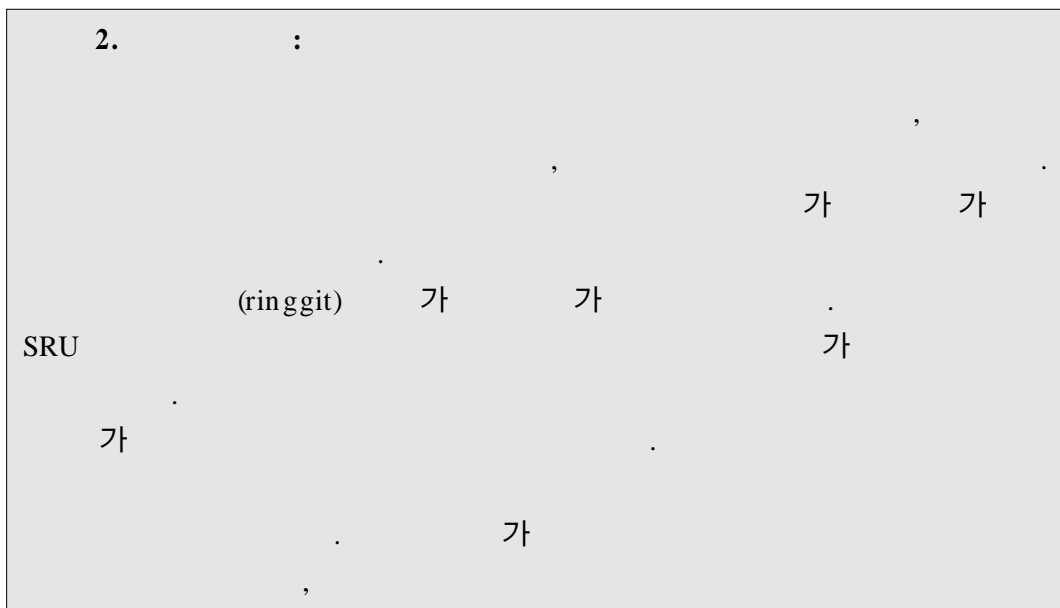

- SRU 가 ,
 - SRU ,
- 가

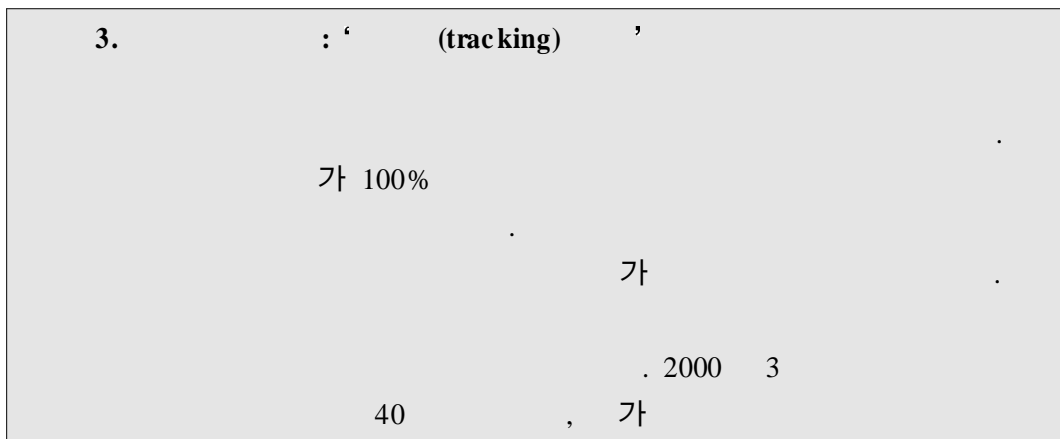

. : SRU

3.

- 가
- . 가
- . 가
- . 가
- 가
- . ' ' 가
- . , SRU 가 가
- . SRU , , ,
-
- . CRO(Chief Risk Officer) ,
- . SBU
- . SRU가 가

(: hkback@hri.co.kr 3669-4077)