



IT

/

IT

가

가

,

가

.

가

가

,

IT

IT

.

가

IT

,

,

,

.

IT

.

,

IT

.

.

IT

,

가

SW

.

IT

가

.

,

,

.

,

가가 가

IT

,

IT

IMF

가

,

.

가

,

가

.

IT

: IT IT



가  
가

가

가 , IT

가

IT

' 21

가

가 '

가

IT

가

, 가

가

IT

가

가

가(1999 420 , )

가

가

가 4

(1995 ~ 99)

100 1



IT  
 4.5~5 가  
 IT  
 IT 가  
 SW 가  
 1986 1999 10 가 가  
 5,000 가  
 100 120 가  
 1 가  
 가  
 IT 가  
 IT 가  
 250 가  
 IT

IT

가

가

IT

IT

가

가

IT

IT

가

가

가

가

가

가

가

IT

가

SW

가

가

가

IT

SW

가

가

가

가

가

가

IT

가



IT

가?

가

가

가

. IT

가

가

가

가

가

1999

가 10%

GDP 1.4%,

0.8%(1995

),

1.9% 가

가

가

1999

1995

2.6%

가

62.2%

가

6.3%

가

1999

가

52.4%

가가

IT

가

가 GDP

2000

가

16.1%

1995

5.6%

가



IT

IT

IT

가

가  
가

IT

가

IT 가  
가

가

가가 가 GDP

가

가

IT

가





< 1 IT

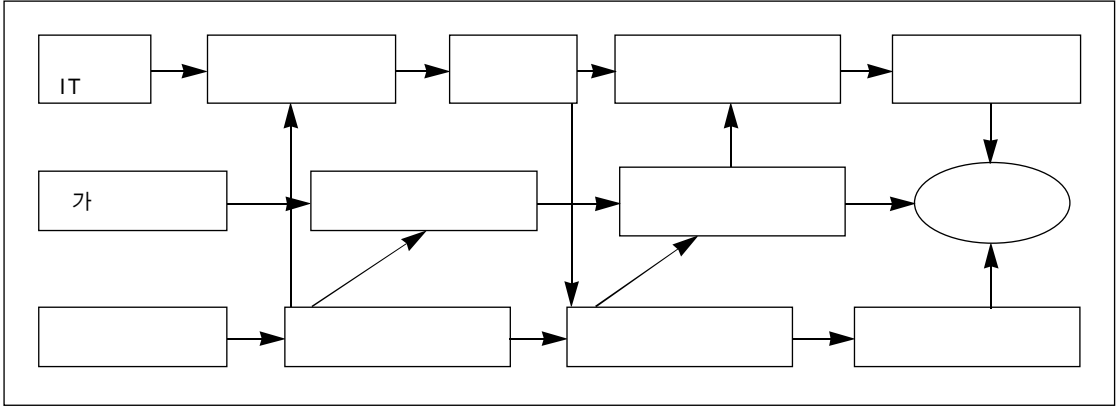

가

가  
가

IT

가

가 가

가

IT

가

가

가

가

(Wassenaar)

가

IT

가

가

486

PC

486

가

가

가

가

가

가

IT

가

가

IT

가

SW

5

가

가 가

가

가

가

가

: IT

IT

IT

IT SW

가

가

1990

가

DB



가